

NOM

RÉFÉRENCE

NID PONDOIR 3 COMPARTEMENTS FOND PLASTIQUE

10140

CARACTÉRISTIQUES DU PRODUIT

MATÉRIAU

ACIER

COULEUR

GALVANISÉ / PRÉPREINT

POIDS

6,970 kg

VOLUME

-

ACCESSOIRES

10137 - CUVETTE PONDOIR AVEC COUVERCLE

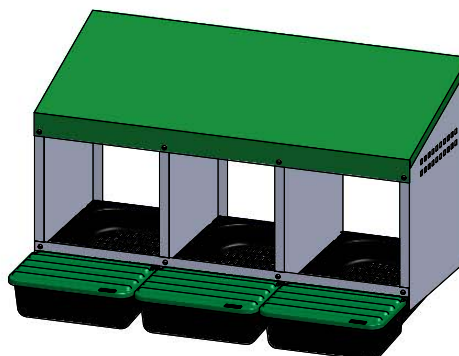

CROQUIS

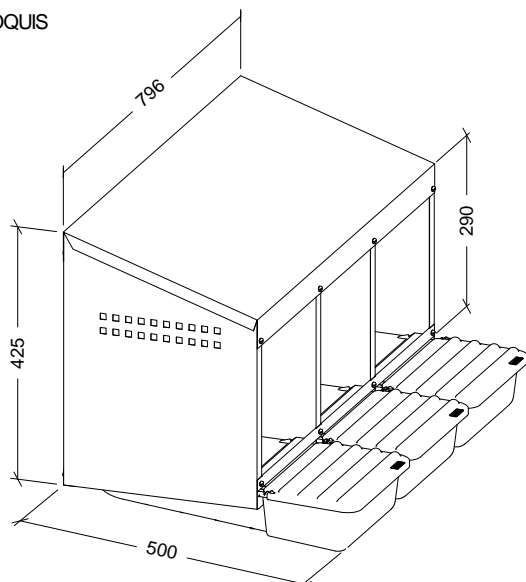

VUE ECLATEE

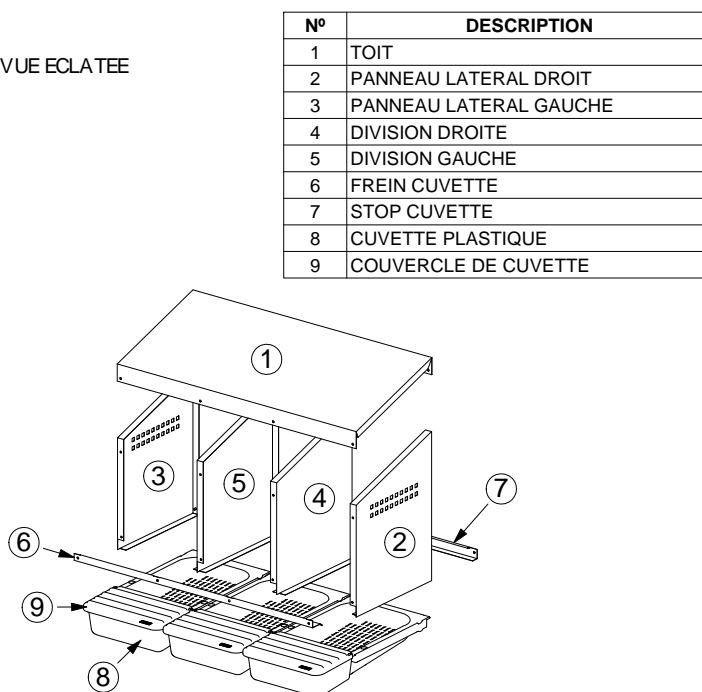

CARACTÉRISTIQUES D'EMBALLAGE

TYPE D'EMBALLAGE

BOÎTE

UNITÉS/EMBALLAGE

1 Unité

DIMENSIONS D'EMBALLAGE

830x370x145 mm

POIDS D'EMBALLAGE

7,730 kg

VOLUME D'EMBALLAGE

0,045 m³

PALETTE AMÉRICAINÉ

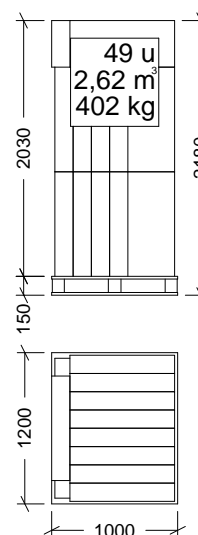

POIDS EUROPALETTE: 12 Kg.

POIDS PALETTE AMÉRICAINÉ: 24 Kg.

Dimensions en mm