

NOM

NID PONDOIR 50 CM.

RÉFÉRENCE

10092

CARACTÉRISTIQUES DU PRODUIT

MATÉRIAU

ACIER

COULEUR

GALVANISÉ / PRÉPEINT

POIDS

6,180 kg

VOLUME

-

ACCESSOIRES



CROQUIS

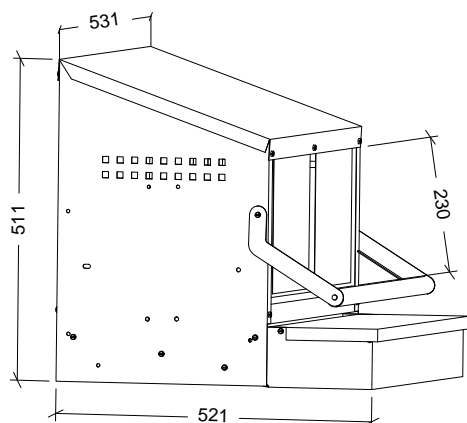

VUE ÉCLATÉE

N°	DESCRIPTION
1	ÉTAGE
2	TOIT
3	COUVERCLE
4	PANNEAU LATÉRAL DROIT
5	PANNEAU LATÉRAL GAUCHE
6	ANGLE
7	ARTICULATION GAUCHE
8	ARTICULATION DROITE
9	AXE RIDEAU
10	PERCHOIR EN BOIS
11	RIDEAU
12	TAPIS

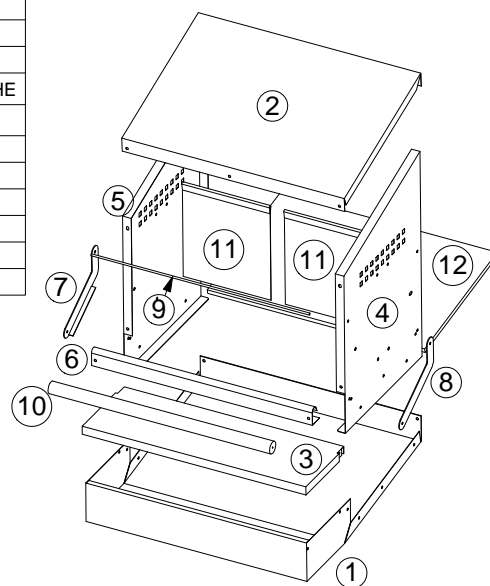

CARACTÉRISTIQUES D'EMBALLAGE

TYPE D'EMBALLAGE

BOÎTE

UNITÉS/EMBALLAGE

1 Unité

DIMENSIONS D'EMBALLAGE

540x110x550 mm

POIDS D'EMBALLAGE

6,800 kg

VOLUME D'EMBALLAGE

0,033 m³

EUROPALETTE

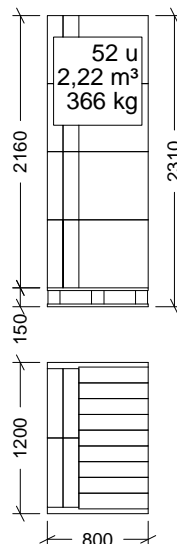

PALETTE AMÉRICAINNE

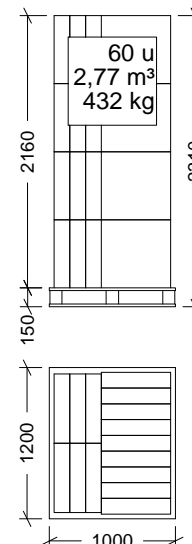

POIDS EUROPALETTE: 12 Kg.

POIDS PALETTE AMÉRICAINNE: 24 Kg.

Dimensions en mm